



Odrážedlo BAMBINO

NÁVOD K POUŽITÍ (CZ)

Pokud chybí v balení nějaká součást nebo je vadná, kontaktujte prodejce.

Upozornění:

- Maximální hmotnost uživatele: 36 kg
- Pro uživatele ve věku 3 a více let
- Před každou jízdou se ujistěte, že všechny součásti správně fungují.
- Zkontrolujte a dotáhněte všechny šrouby a čepy před každou jízdou.
- Pokud je nějaká součást poškozená nebo nefunguje správně, měli byste ji před jízdou vyměnit nebo opravit.
- Při jízdě používejte ochranné pomůcky: helmu, kolenní a loketní chrániče a boty. Tím velmi snížíte riziko zranění, ne však úplně.
- Vyhybejte se ostrým hrbolům na cestě, mřížím kanálů a prudkým změnám povrchu.
- Nejezděte na cestě nebo jiném povrchu s vodou, pískem nebo štěrkem nebo jinak znečištěném. Při deštivém počasí dochází ke snížení viditelnosti, hůře se zatáčí a brzdí.
- Vyvarujte se rychlé jízdy, zejména na prudkých kopcích.

DŮLEŽITÉ

UPOZORNĚNÍ: Sestavení odrážedla musí probíhat pod dohledem dospělého.

Před jízdou musí být odrážedlo kompletně sestaveno.

Před použitím odrážedla si důkladně přečtěte tento návod.

Neprovádějte na odrážedle jiné úpravy, než jaké jsou popsány v návodu.

Nedodržení těchto pokynů může vést ke zranění.

BEZPEČNOSTNÍ OPATŘENÍ

TOTO ODRÁŽEDLO NENÍ DOPORUČENO PRO UŽIVATELE DO 3 LET NEBO PRO VÁHU NAD 36 KG.

Přečtěte si a dodržujte níže uvedená opatření, jinak může dojít ke zranění uživatele nebo rozbití odrážedla.

PROSÍM POUČTE SVÉ DÍTĚ O SPRÁVNÉM POUŽÍVÁNÍ ODRÁŽEDLA A TAKÉ O NÁSLEDUJÍCÍCH BEZPEČNOSTNÍCH OPATŘENÍCH.

VAROVÁNÍ:

- NEPOUŽÍVEJTE odrážedlo na silnici.
- Nejezděte na silnici ani jinde v blízkosti motorových vozidel.
- Používejte helmu, kolenní a loketní chrániče.
- Nejezděte v blízkosti schodů, svažujících se cest, kopců a plaveckých bazénů nebo jiných vodních ploch.
- Na odrážedle smí jet jen jeden člověk.
- Nejezděte v deštivém počasí, mokrá povrch prodlužuje brzdovou dráhu.
- Nikdy se nenechávejte táhnout jiným (motorovým) vozidlem ani člověkem na kole, na bruslích nebo na skateboardu.
- NEJEZDĚTE v noci.
- Vždy jezděte v botách.
- Dávejte přednost chodcům, nejezděte příliš blízko nich.
- Vyvarujte se riskantních míst, kde se ovladatelnost odrážedla snižuje. Díry, výmoly, vyjeté koleje, hrubý terén, kanálové mříže, štěrky, obrubníky, listí, louže, to všechno ovlivňuje jízdu a může způsobit nehodu.
- Nejezděte v terénu, v písku nebo na hrubém povrchu.
- Obě ruce mějte na řídítkách.
- Nepoužívejte nic, co brání sluchu.

Dovozce a distributor pro ČR:

Rulyt s.r.o., 5. května 435, 440 01 Dobroměřice

INSTRUKCE K SESTAVENÍ

Vyjměte odražedlo z krabice a zkontrolujte, zda balení obsahuje všechny části a jestli nejsou poškozené.

Sestavení odražedla tvoří 4 hlavní úkony:

- 1 – Montáž přední vidlice a řídítek
- 2 – Montáž kol
- 3 – Montáž blatníků
- 4 – Montáž sedla

MONTÁŽ PŘEDNÍ VIDLICE A ŘÍDÍTEK

1. Zkontrolujte, zda je horní hlavové uložení na správném místě – viz obrázek 2 (mělo by být nastaveno již z výroby).
2. Zasuňte přední vidlici do trubky v přední části rámu. Horní konec vidlice se musí objevit venku na druhé straně trubky rámu.
3. Nasadte krytku objímky na tyč řídítek a objímku na horní konec vidlice – viz obrázek 1 (po vybalení může být již nasazeno).
4. Zasuňte tyč řídítek do trubky přední vidlice. Nastavte výšku řídítek od země podle potřeb jezdce (max. vysunutí je vyznačeno na řídítkové tyči). Zkontrolujte, zda je osa řídítek v ose s předním kolem a pomocí klíče řádně dotáhněte objímku. Zakryje objímku krytkou. Ujistěte se, že řídítka drží pevně.

Obrázek 1

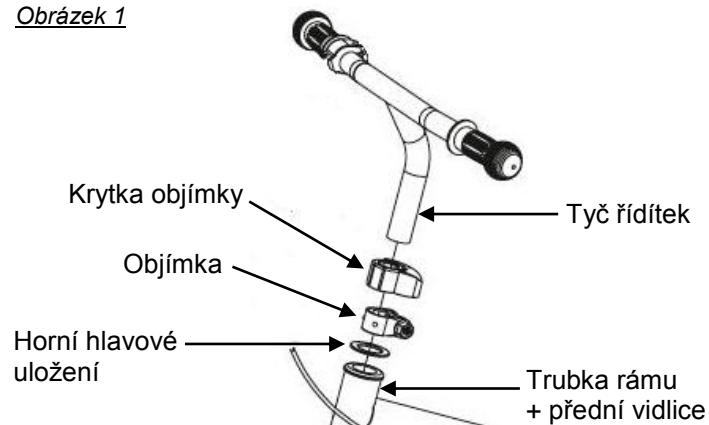

Obrázek 2

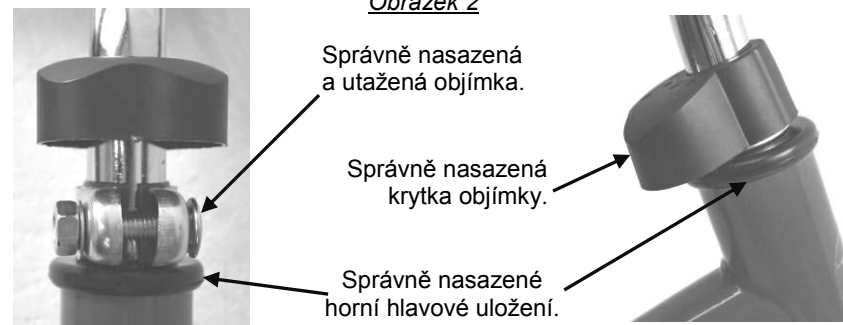

MONTÁŽ KOL

Nasuňte osu předního a zadního kola úplně do přední a zadní vidlice. Na osy nasadte pojistné plíšky (obrázek 3a) a to tak, že směřují do kulatých otvorů v rámu. Plíšek musí být zvenku rámu, mezi rámem a maticí. Dále na osy našroubujte matice (obrázek 3b).

Ujistěte se, že kolo je vycentrované, a klíčem pevně utáhněte matice.

Poznámka: Přední a zadní kolo se montuje stejným způsobem.

Poznámka: Zadní kolo může být již namontováno z továrny.

Obrázek 3a,b

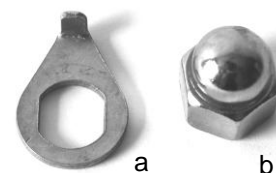

Přední kolo / Zadní kolo:
Vložte do vidlice.
Nasadte pojistné plíšky a našroubujte matice.
Utáhněte matice klíčem, jak to jen půjde, ale nepoškodte závit (asi mezi 25Nm až 30Nm)

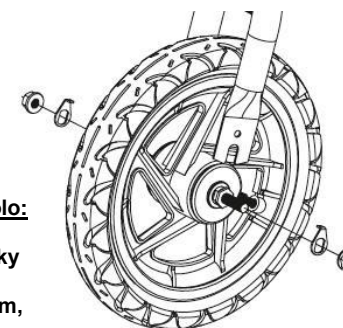

Je-li nutná výměna kol, použijte vždy kola (pneumatiky) stejných parametrů, jako byla kola původní. Demontáž proveďte opačným způsobem než montáž (viz návod).

(4)

MONTÁŽ BLATNÍKŮ

Blatníky nejsou univerzální, jeden z nich pasuje pouze na přední kolo (vidlici), druhý pasuje pouze na zadní kolo (vidlici). Přední nebo zadní umístění zjistíte tak, že porovnáte rozteče dvou plíšků na horní straně blatníků s šířkou trubek, na které mají být blatníky připevněny. Každá rozteč odpovídá jen jedné šířce trubky – viz obrázek 4a.

Nasaďte blatník tak, aby trubka byla mezi oběma plíškami. Otvory v plíškách musí být umístěny přesně nad otvory v trubce – viz obrázek 4b. Blatníky připevněte pomocí šroubu, podložky pod matici a matice. Šroub musí procházet skrz všechny 4 otvory zároveň.

Obrázek 4a,b

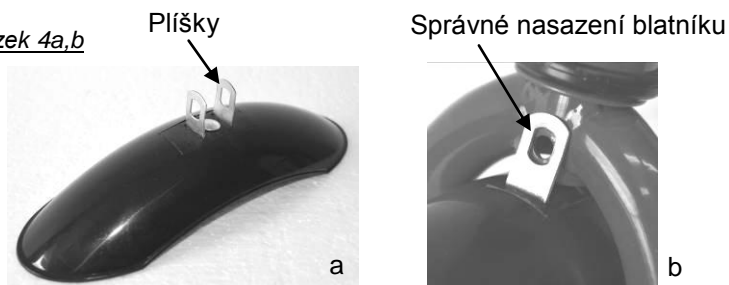

MONTÁŽ SEDLA

1. Nasaďte objímku na horní konec trubky rámu – viz obrázek 5 (po vybalení může být již nasazeno).
2. Zasuňte sedlovou tyč do trubky rámu. Nastavte výšku sedla od země podle potřeb jezdce (max. vysunutí je vyznačeno na sedlové tyči). Zkontrolujte, zda je sedlo rovnoběžně s rámem a pomocí klíče řádně dotáhněte objímku. Ujistěte se, že sedlo drží pevně.

Obrázek 5

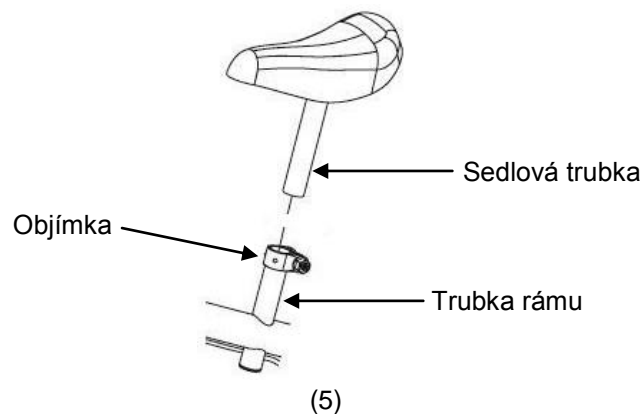

SESTAVENÉ ODRÁŽEDLO



Takto by mělo vypadat odrážedlo po správném sestavení.

Před použitím odrážedla zkontrolujte následující:

1. Ujistěte se, že řídítka a kola jsou bezpečně namontována.
2. Zkontrolujte, že obě rukojeti řídítek jsou pevně nasazeny.
3. Zkontrolujte, že je sedlo bezpečně namontováno.
4. Přečtěte si pokyny k používání na další straně.

Tak a teď jste připraveni na jízdu. Ale nezapomeňte použít helmu a další ochranné pomůcky.

(6)

POUŽITÍ A ÚDRŽBA

POUŽITÍ ODRÁŽEDLA:

Toto odrážedlo je konstruováno pro jednoho řidiče. Není vhodné pro osoby vážící víc než 36 kg. Odrážedlo není určeno na skákání nebo akrobacii.

Dbejte zvýšené opatrnosti při jízdě po mokřem či kluzkém povrchu.

Nikdy nenechávejte odrážedlo nezamčené a bez dozoru.

ÚDRŽBA A SKLADOVÁNÍ ODRÁŽEDLA:

Pravidelnou údržbou a rozumným užíváním, udržíte odrážedlo v dobrém stavu po dlouhá léta.

Zvykněte si pravidelně kontrolovat, že je vše dostatečně dotaženo a správně seřizeno.

Pro čištění používejte pouze vlažnou vodu, mýdlo a jemný hadřík. Nikdy nepoužívejte čisticí, rozpouštědla, barvy nebo lepidla. Skladujte odrážedlo na suchém místě a nevystavujte ho dlouhodobě vysokým teplotám a přímému slunečnímu záření.

Poznámka:

Kontrolujte kvalitu vzorku na pneumatikách. Pneumatiky jsou celoplastové (pěnové), nepotřebují tedy nafukovat.

Ložiska a výplet kol jsou náročnější na opravu i výměnu. Proto jejich mazání, čištění nebo výměnu přenechte kvalifikovanému servisu jízdních kol.

Obsahuje-li konstrukce odrážedla samopojistné matice či ostatní samopojistné příslušenství, dochází při častém povolování a utahování ke ztrátě jejich účinnosti. V tomto případě je nutné pracovní části vyměnit.

Rozbité nebo vadné části okamžitě vyměňte.

NÁŘADÍ NUTNÉ PRO SESTAVENÍ

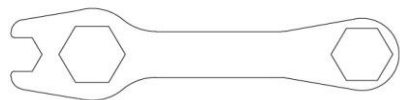

Víceúčelový klíč

(7)

Imbusový klíč

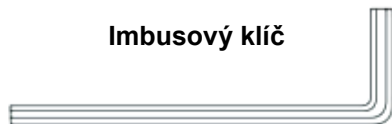

Odrážadlo BAMBINO

NÁVOD K POUŽITIU (SK)

Pokiaľ chýba v balení niektorá súčiastka alebo je chybná, kontaktujte predajca.

Upozornenie:

- Maximálna hmotnosť užívateľa: 36 kg
- Pre užívateľa vo veku 3 a viac rokov
- Pred každou jazdou sa uistite, že všetky časti správne fungujú.
- Skontrolujte a dotiahnite všetky šraubíky a čapy pred každou jazdou.
- Pokiaľ je niektorá časť poškodená alebo nefunguje správne, mali by ste ju pred jazdou vymeniť alebo opraviť.
- Pri jazde používajte ochranné pomôcky: prilbu, chrániče kolien a laktov a topánky. Tým veľmi znížite riziko zranenia, nie však úplne.
- Vyhybajte sa ostrým hrboľom na ceste, mrežiam kanálov a prudkým zmenám povrchu.
- Nejazdite na ceste alebo inom povrchu s vodou, pieskom alebo štrkom, alebo inak znečistenom povrchu. Pri daždivom počasí dochádza ku zníženiu viditeľnosti, horšie sa zatáča a brzdi.
- Vyvarujte sa rýchlej jazdy, hlavne na prudkých kopcoch.

DÔLEŽITÉ

UPOZORNENIE: Zostavenie odrážadla musí prebiehať pod dohľadom dospelého.

Pred jazdou musí byť odrážadlo kompletne zostavené.

Pred použitím odrážadla si prečítajte dôkladne tento návod.

Nevykonávajte na odrážadle iné úpravy než tie, ktoré sú popísané v návode.

Nedodržanie týchto pokynov môže viesť ku zraneniu.

(8)

BEZPEČNOSTNÉ OPATRENIA

TOTO ODRÁŽADLO NIE JE DOPORUČENÉ PRE UŽIVATEĽOU DO 3 ROKOV ALEBO PRE VÁHU NAD 36 KG.

Prečítajte a dodržujte nižšie uvedené opatrenia, inak môže dôjsť k zraneniu alebo rozbitiu odrážadla.

PROSÍM POUČTE SVOJE DIEŤA O SPRÁVNOM POUŽÍVANÍ ODRÁŽADLA A TIEŽ O NASLEDUJÚCICH BEZPEČNOSTNÝCH OPATRENIACH.

VAROVANIE:

- A. NEPOUŽÍVAJTE toto odrážadlo na ceste.
- B. Nejazdite na ceste ani inde v blízkosti motorových vozidiel.
- C. Používajte prilbu, chrániče kolien a laktov.
- D. Nejazdite v blízkosti schodov, zvažujúcich sa ciest, kopcov a plaveckých bazénov alebo iných vodných plôch.
- E. Na odrážadle môže ísť len jeden človek.
- F. Nejazdite v daždivom počasí, mokrý povrch predlžuje brzdnú dráhu.
- G. Nikdy sa nenechávajte ťahať iným (motorovým) vozidlom ani človekom na bicykli, na korčuliach alebo na skateboarde.
- H. NEJAZDITE v noci.
- I. Vždy jazdite v topánkach.
- J. Dávajte prednosť chodcom, nejazdite príliš blízko nich.
- K. Vyvarujte sa riskantných miest, kde sa ovládateľnosť odrážadla znižuje. Diery, výmole, koľaje, hrubý terén, kanálové mreže, štrk, obrubník, lístie, kaluže, to všetko ovplyvňuje jazdu a môže spôsobiť nehodu.
- L. Nejazdite v teréne, v piesku alebo na hrubom povrchu.
- M. Obe ruky majte na riadidlách.
- N. Nepoužívajte nič, čo bráni sluchu.

Dovozca a distribútor pre SR:
Rulyt SK s.r.o., Dolný Lieskov 195, 018 21 Dolný Lieskov

INŠTRUKCIE K ZOSTAVENIU

Vyberte odrážadlo z boxu a skontrolujte, či balenie obsahuje všetky časti a či nie sú poškodené.

Zostavenie odrážadla tvorí 4 hlavné úkony.

- 1 – Montáž prednej vidlice a riadidiel
- 2 – Montáž kolies
- 3 – Montáž blatníkov
- 4 – Montáž sedla

MONTÁŽ PREDNEJ VIDLICE A RIADIDIEL

1. Skontrolujte, či je horné hlavové uloženie na správnom mieste - obrázok 2 (malo by byť nastavené už z výroby).
2. Zasuňte prednú vidlicu do rúrky v prednej časti rámu. Horný koniec vidlice sa musí objaviť vonku na druhej strane trubky rámu.
3. Nasadte krytku objímky na tyč riadidiel a objímku na horný koniec trubky prednej vidlice - viď obrázok 1 (pokiaľ po vybalení nie je namontované).
4. Zasuňte tyč riadidiel do trubky prednej vidlice. Nastavte výšku riadidiel od zeme podľa potrieb jazdca (max. vysunutie je vyznačené na riadidlovej tyči). Skontrolujte, že je osa riadidiel kolmo k ose predného kolesa a riadne dotiahnite objímku. Zakryje objímku krytkou. Uistite sa, že riadidlá držia pevne.

Obrázok 1

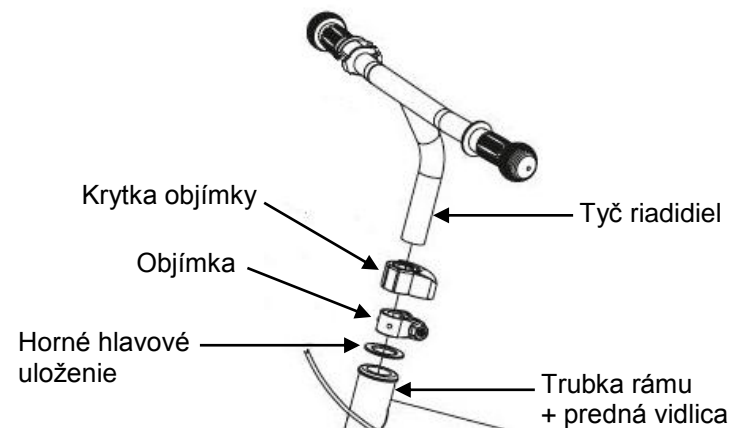

Obrázok 2

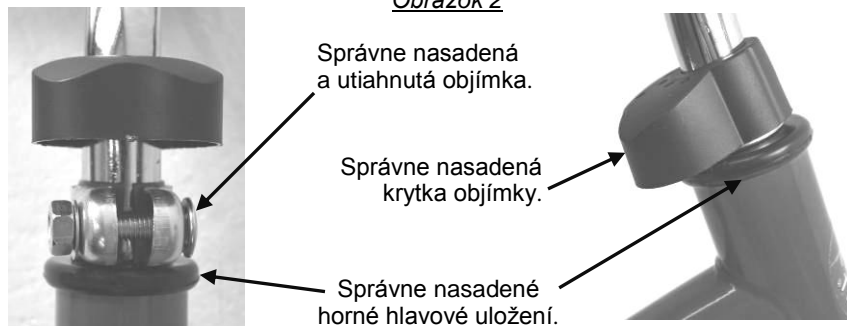

Správně nasadená a utiahnutá objímka.

Správně nasadená krytka objímky.

Správně nasadené horné hlavové uložení.

MONTÁŽ KOLIES

Nasuňte os predného a zadného kolesa úplne do prednej a zadnej vidlice. Na osy nasadíte poistné pliešky (obr. 3a) a to tak, že smerujú do guľatých otvorov v rámu. Pliešok musí byť zvonku rámu, medzi rámom a maticou. Na osy našraubujte matice (obr. 3b).

Uistite sa, že koleso je vycentrované, a kľúčom pevne utiahnite matice.

Pozn.: Predné a zadné koleso sa montuje rovnakým spôsobom.

Pozn.: Zadné koleso môže byť už namontované z továrne.

Obrázok 3a,b

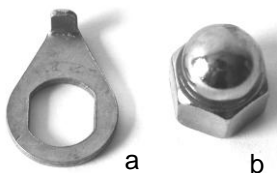

Předné koleso / Zadné koleso:
Vložte do vidlice.
Nasadíte poistné pliešky a našraubujte matice.
Utiahnite matice kľúčom, ako to len pôjde, ale nepoškodíte závit (asi medzi 25Nm až 30Nm)

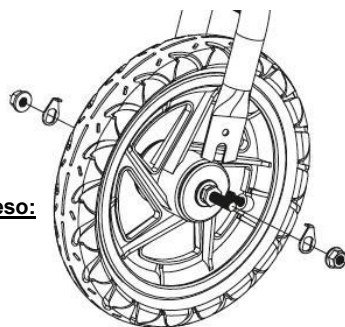

Je-li nutná výměna kol, použijte vždy kola (pneumatiky) stejných parametrů dle původních. Demontáž provedte opačným způsobem než při montáži (viz návod).

(11)

MONTÁŽ BLATNÍKOV

Blatníky nie sú univerzálne, jeden z nich pasuje len na predné koleso (vidlicu), druhý pasuje len na zadné koleso (vidlicu). Prednej alebo zadnej umiestnenie zistíte tak, že porovnáte vzdialenosť dvoch plieškov na hornej strane blatníkov s šírkou rúrok, na ktoré majú byť blatníky pripevnené. Každá rozstup zodpovedá len jednej šírke rúrky - viď obrázok 4a.

Nasadíte blatník tak, aby rúrka bola medzi oboma plieškami. Otvory v plieškoch musia byť umiestnené presne nad otvormi v rúrke - viď obrázok 4b. Blatníky pripevníte pomocou skrutky, podložky pod maticu a matice. Skrutka musí prechádzať cez všetky 4 otvory zároveň.

Obrázok 4a,b

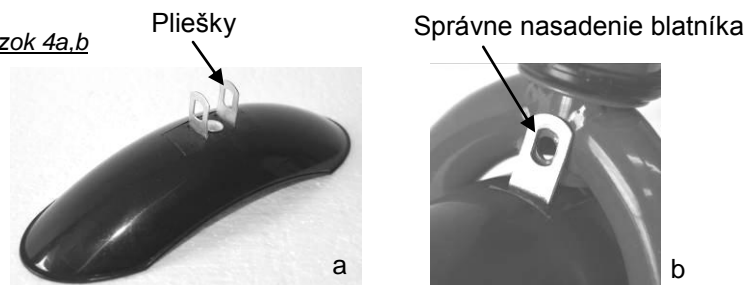

MONTÁŽ SEDLA

1. Nasadíte objímku na horný koniec trubky rámu - viď obrázok 5 (pokiaľ po vybalení nie je namontovaná).
2. Zasuňte sedlovú tyč do trubky rámu. Nastavte výšku sedla od zeme podľa potrieb jazdca (max. vysunutie je vyznačené na sedlovej tyči). Skontrolujte, že je sedlo rovnobežne s rámom a pomocou kľúče riadne dotiahnite objímku. Uistite sa, že riadidlá držia pevne.

Obrázok 5

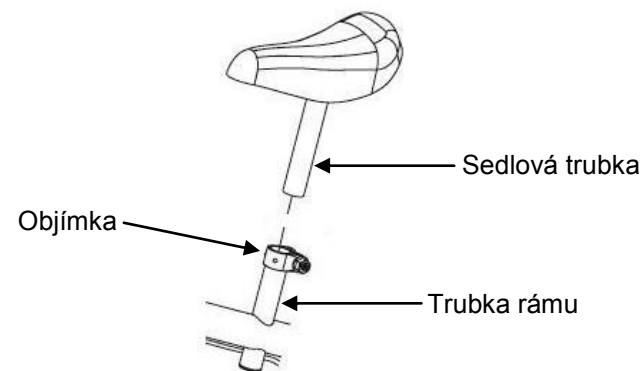

(12)

ZOSTAVENÉ ODRÁŽADLO



Takto by malo vyzerat' odrážadlo po správnom zostavení.

Pred použitím odrážadla skontrolujte nasledujúce:

1. Uistite sa, že riadidlá a kolesá sú bezpečne namontované.
2. Skontrolujte, že obe rukoväti riadidiel sú pevne nasadené.
3. Skontrolujte, že je sedlo bezpečne namontované.
4. Prečítajte si pokyny k používaniu na ďalšej strane.

Tak a teraz ste pripravení na jazdu. Ale nezabudnite použiť prilbu a ďalšie ochranné pomôcky.

(13)

POUŽITIE A ÚDRŽBA

POUŽITIE ODRÁŽADLA:

Toto odrážadlo je konštruované pre jedného jazdca. Nie je vhodné pre osoby vážiace viac ako 36 kg. Odrážadlo nie je určené pre skákanie alebo akrobatické kúsky.

Dbajte zvýšenej opatrnosti pri jazde po mokrom či klzkom povrchu. Nikdy nenechávajte odrážadlo nezamknutú a bez dozoru.

ÚDRŽBA A SKLADOVANIE ODRÁŽADLA:

Pravidelnou údržbou a rozumným užívaním, udržíte odrážadlo v dobrom stave po dlhé roky.

Zvyknite si pravidelne kontrolovať, že je všetko dostatočne dotiahnuté a správne nastavené.

Na čistenie používajte len vlažnú vodu, mydlo a jemnú handričku. Nikdy nepoužívajte čistidlá, rozpúšťadlá, farby alebo lepidla.

Skladujte odrážadlo na suchom mieste a nevystavujte ho dlhodobo vysokým teplotám a priamemu slnečnému žiareniu.

Poznámka:

Kontrolujte kvalitu vzorky na pneumatikách. Pneumatiky sú celoplastové (penové), nepotrebujú teda nafukovať.

Ložiska a výplet kolies sú náročnejšie na opravu i výmenu. Preto ich mazanie, čistenie alebo výmenu prenechajte kvalifikovanému servisu jazdných kolies.

Ak obsahuje konštrukcia odrážadlá samopoistné matice či ostatné samopoistné príslušenstvo, dochádza pri častom povoľovaní a uťahovaní k strate ich účinnosti. V tomto prípade je nutné pracovnej časti vymeniť.

Rozbité alebo chybné časti okamžite vymeňte.

NÁRADIE NUTNÉ PRE ZOSTAVENIE

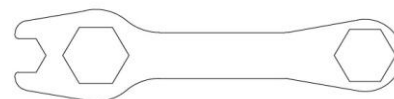

Viacúčelový kľúč

Imbusový kľúč

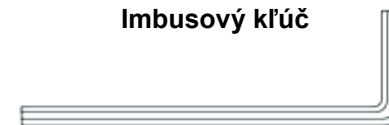

(14)